

DETECTOR DE PRESENÇA

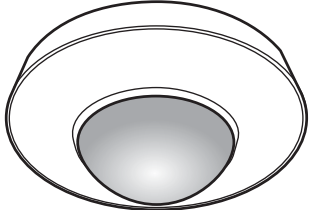

• • PD 360i/24 - MASTER

ESYLUX

www.esylux.com

DETECTOR DE PRESENÇA

Parabéns pela aquisição deste produto de elevada qualidade da ESYLUX. Para assegurar um funcionamento correcto, leia atentamente as presentes instruções de utilização e conserva-as para uma futura consulta.

1 • INSTRUÇÕES DE SEGURANÇA

⚠ CUIDADO: O trabalho efectuado no sistema de alimentação de 230 V só deve ser executado por pessoal autorizado e com conhecimentos das regulamentações em vigor sobre instalações. Desligue a fonte de alimentação antes de instalar o produto.

O produto apenas se destina para uma utilização conforme a finalidade (descrita nas instruções de utilização). Não devem ser aplicadas alterações, modificações ou pinturas, sob risco de perda dos direitos da garantia. A existência de danos deve ser verificada logo após de desmontar o aparelho. Em caso da existência de danos, o aparelho não deve ser colocado em funcionamento. Caso haja indicação que o aparelho não possa ser operado livre de perigo, este deve ser imediatamente desactivado e protegido contra uma reactivação inadvertida.

2 • DESCRIÇÃO

O ESYLUX PD 360i/24 é um detector de presença com uma área de detecção de 360°, concebido para a montagem no tecto. Com um grande alcance de até 24 m em diâmetro pode ser utilizado em escritórios, salas de aulas, salas de conferência etc. e áreas de passagem com uma percentagem de luz natural. Comando automático da luminosidade em função da presença e da luz do dia. Comando de comutação adicional "HLK" para o comando do ar condicionado aquecimento/refrigeração em função da presença. Programável por telecomando, resultando num ajuste rápido e exacto de diversos parâmetros sem ser necessária qualquer ferramenta ou escada.

3 • INSTALAÇÃO / MONTAGEM / LIGAÇÃO

- A altura de montagem recomendada é de 2.50 - 3 m. A medida que a altura de montagem aumenta, aumenta o alcance, embora diminua a sensibilidade. O movimento transversal ao detector é o mais adequado para uma resolução. No caso de uma aproximação directa e de frente, é mais difícil ao detector reconhecer um movimento, pelo que o alcance é claramente reduzido.
- A colocação do detector deve efectuar-se em conformidade com as condições e requisitos locais (Fig. 1) (1) pessoas sentadas (2) de frente para o detector (3) transversal ao detector). O detector está montado de forma que ambos os triângulos impressos (fig. 6) estejam no sentido longitudinal do corredor.
- Desligar a tensão de rede antes da montagem do produto. O PD 360i/24 está concebido para a versão padrão de montagem embutida (Fig. 2). Ligar a fonte de alimentação (Powerbox Fig. 2a) conforme o esquema de ligações (Fig. 5) e fixar na tomada UP.
- (5.1) Modo padrão
- (5.2) Modo padrão com comando adicional por botão de fecho. Se necessário, a luz pode ser ligada ou desligada manualmente mediante o botão.
- (5.3) Ligação Master-Slave: O aparelho Master liga os consumidores ligados de acordo com os parâmetros definidos. Os aparelhos Slave servem apenas para detectar a presença e, por cada movimento detectado, enviam um impulso ao Master. Atenção: podem ser ligados, no máx. 10 aparelhos Slave a um aparelho Master.
- Para a montagem de superfície é necessária uma tomada AP (acessório) (Fig. 4). Fixar a tomada AP no tecto com as respectivas buchas e parafusos (Fig. 3). Ligar a fonte de alimentação (Powerbox Fig. 3a) conforme o esquema de ligações (Fig. 5) e fixar na tomada AP, apertando ambos os parafusos (Fig. 3).
- Encaixar o sensor com uma ligeira pressão na fonte de alimentação e apertar ambos os parafusos.

4 • COLOCAÇÃO EM FUNCIONAMENTO

O detector é fornecido no programa de fábrica/comandado por telecomando e está, por isso, imediatamente operacional. Os ajustes individuais podem ser facilmente efectuados por telecomando (Fig. 7) ou manualmente através de elementos de ajuste (Fig. 6a - 6e) mediante a comutação do selector (Fig. 6c). Um comando errado pode assim ser excluído.

- Ligar a tensão de rede
- Começa uma fase de inicialização (aquecimento) de aprox. 60 seg.
- O LED vermelho assinala os estados do canal 1 = iluminação e o LED verde o canal 2 = HLK. O LED vermelho e o LED verde piscam lentamente (f = 1Hz) = EEPROM está vazio. O LED vermelho e o LED verde piscam rapidamente (f = 4Hz) = EEPROM memorizou dados a partir do ajuste do telecomando. A iluminação está ligada.

- Indicação LED após o aquecimento
- A luz ambiente encontra-se abaixo do valor de luz predefinido → em seguida, o LED está activo indicando a detecção de movimento = pisca 2 x brevemente de acordo com o movimento detectado (LED vermelho e LED verde). A iluminação está ligada.

A luz ambiente encontra-se acima do valor de luz predefinido → o LED vermelho e o LED verde estão desligados. Sem indicação da detecção do movimento. A iluminação está desligada.

4.1. Modos de funcionamento para o canal 1 = iluminação

Função "Automático" / "Semi-automático"
"Automático" e "semi-automático" podem ser seleccionados pelo regulador A/M (Fig. 6e) ou pela tecla (Fig. 1) no telecomando de infra-vermelhos. Rode o regulador A/M para "A", o LED vermelho "Automático" pisca prolongadamente durante 3 seg. para confirmar a selecção. Rode para "M", o do "Semi-automático" pisca prolongadamente durante 3 seg.

4.1.1 Modo de operação "Automático"

A iluminação é ligada automaticamente, quando o detector é activado por movimento e quando a luz ambiente for inferior ao valor de luz predefinido. A luz é desligada automaticamente sempre que não for detectado movimento e quando o tempo de activação predefinido se tiver esgotado.

Para evitar uma mudança repentina de luminosidade em caso de presença devido à ligação/desconexão da iluminação, o detector é accionado exclusivamente com retardamento. Por exemplo: uma nuvem passageira poderia provocar uma desconexão desnecessária.

Retardamento de "claro para escuro": 30 seg.
Retardamento de "escuro para claro": 5 min.

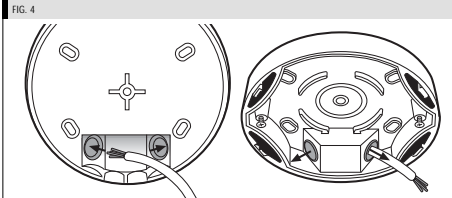
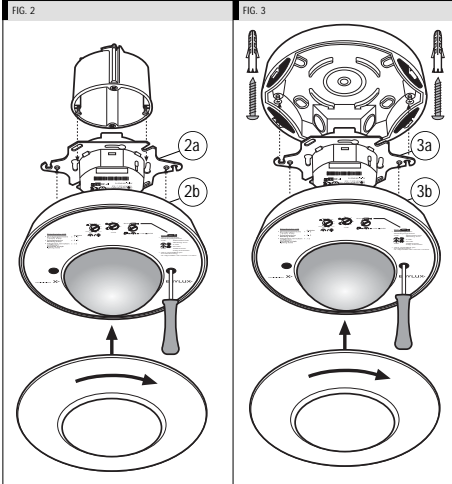
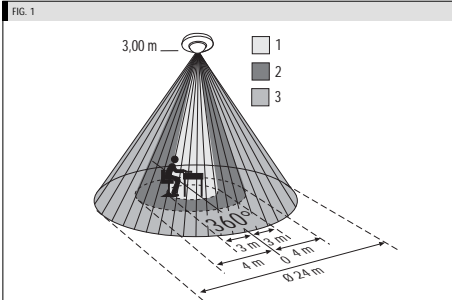

Comando manual adicional da iluminação no modo automático
A iluminação pode ser ligada ou desligada manualmente (Fig. 5.2) a qualquer momento com a tecla (Fig. 1) do telecomando de infra-vermelhos ou através do accionamento do botão externo (botão - corrente de trabalho - com ligação de condutor tipo N), que está ligado ao borne "S" do detector.
Se, apesar da elevada luminosidade ambiente (luz ambiente é superior ao valor de luz definido), for ligada manualmente a luz artificial, a iluminação permanece ligada até o detector registar um movimento. Após registar o último movimento, a iluminação é desligada, depois de ter decorrido o tempo definido. Contudo, para poupar energia, a iluminação é desligada automaticamente após 30 minutos, mesmo quando ainda é registado movimento ou quando o tempo ainda está a decorrer.
A iluminação pode voltar a ser desligada manualmente a qualquer momento.
Se a luz artificial for desligada manualmente, a iluminação permanece desligada até o detector registar um movimento. Após a detecção do último movimento, o detector retrocede primeiro para o modo de ajuste anterior, só depois de ter decorrido o tempo de retardamento.

4.1.2. Modo de operação "Semi-automático"
Se for seleccionado "Semi-automático", a iluminação tem de ser ligada pelo telecomando de infra-vermelhos (Fig. 1) ou pelo accionamento do botão externo (botão - corrente de trabalho - com ligação de condutor tipo N), que está ligado ao terminal "S" do detector. Isso significa que o detector não consegue ser accionado por movimento.
Se, apesar da elevada luminosidade ambiente (luz ambiente é superior ao valor de luz definido), for ligada manualmente a luz artificial, a iluminação permanece ligada enquanto o detector registar um movimento (a medição da luz está desactivada). Após registar o último movimento, a iluminação é desligada, depois de ter decorrido o tempo definido. Contudo, para poupar energia, a iluminação é desligada automaticamente após 30 minutos, mesmo quando ainda é registado movimento ou quando o tempo ainda está a decorrer. A iluminação pode voltar a ser desligada manualmente a qualquer momento.
Se, no caso de uma reduzida luminosidade ambiente (luz ambiente é inferior ao valor de luz definido), for ligada manualmente a luz artificial, a iluminação permanece ligada enquanto o detector registar um movimento (a medição da luz está activada). Após registar o último movimento, a iluminação é desligada, depois de ter decorrido o tempo definido.
Contudo, se a luz do dia aumentar e a luz ambiente exceder o valor de luz definido, o detector desliga automaticamente a iluminação 5 minutos após atingir o valor de luz definido. A iluminação pode voltar a ser desligada manualmente a qualquer momento.

4.2. Modos de funcionamento para o canal 2 = HLK
O canal HLK (aquecimento, ventilador, ar condicionado etc.) só é ligado automaticamente, quando o detector foi accionado por movimento e não é controlado pelo valor de luz.

5 • AJUSTE ATRAVÉS DOS ELEMENTOS DE COMANDO

O ajuste manual só se pode efectuar quando o selector do modo de funcionamento (Fig. 6c) se encontrar no símbolo manual.

- Selector do modo de funcionamento (Fig. 6c)
- Se a seta estiver em "Manual", o detector trabalha em função dos elementos de ajuste. Se a seta estiver em "Auto", o detector trabalha da seguinte forma:
 - Ainda sem qualquer valor introduzido pelo telecomando = de acordo com os ajustes do programa de fábrica;

- Programa de fábrica:
 - Valor de luz: área de trabalho (aprox. 400 Lux)
 - Temporização canal 1: 5 min.
 - Temporização canal 2: 60 min.
 - Modo automático

b) De acordo com os ajustes efectuados por telecomando de infra-vermelhos

- Ajustar: tempo de início canal 1 = iluminação (Fig. 6a)
 - O tempo pode ser seleccionado entre 15 seg. e 30 min.
 - TESTE: se a seta estiver em "TESTE", está seleccionado o "Modo de teste", i. e.:
 - O valor de luz está desactivado.
 - Logo que o detector seja activado por movimento, o LED vermelho acende e a iluminação (canal 1) ligada repele-se ao ritmo de 1 seg. LIGADA, 2 seg. DESLIGADA.

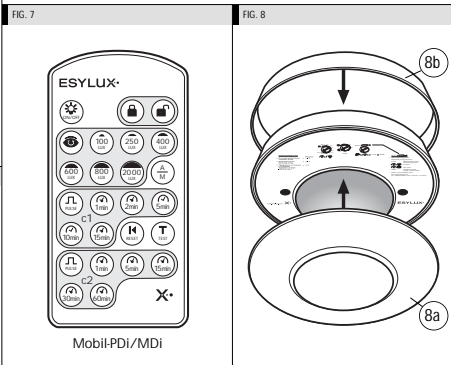
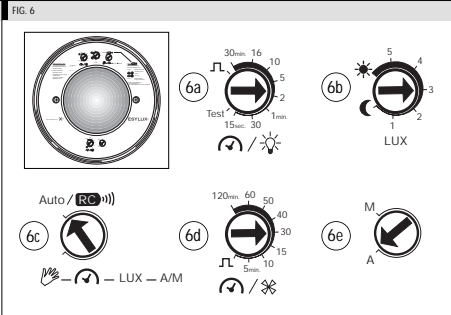
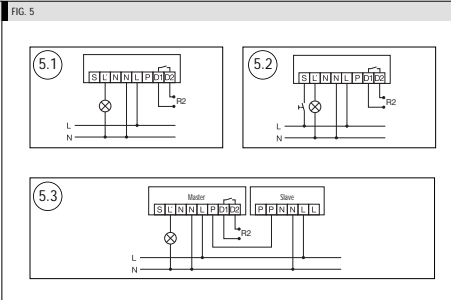

- Se a seta estiver em , está seleccionado o "Impulso breve", i. e.:
 - O detector reage a movimentos assim como ao valor de luz ambiente predefinido.
 - Logo que o detector for activado durante a movimentação, o LED vermelho e a iluminação (canal 1) ligam-se durante 1 seg. e desligam-se depois durante 9 seg.

- Ajustar: valores de luz LUX canal 1 = iluminação (Fig. 6b)
 - Os valores de luz podem ser seleccionados entre 5 Lux e 2000 Lux.
 - O valor de luz é de aprox. 5 Lux
 - ☀ modo diurno/nocturno

De forma a facilitar o processo, o escalonamento está dividido em áreas de aplicação:

- Áreas de passagem = 1 - 2 (40 - 200 Lux)
- Áreas de trabalho = 2 - 3 (200 - 600 Lux)
- Actividades com grande necessidade de luz = > 3 (> 600 Lux)

⚠ NOTA: se ao rodar o regulador LUX (a partir do símbolo da luz) for atingido o valor da luz ambiente, este é indicado através do LED vermelho aceso (o LED serve de auxílio para o ajuste). O ajuste auto-se efectua automaticamente após 30 seg.

- Ajustar: automatismo A/M (Fig. 6e)
 - Este ajustador existe para a selecção do modo de operação "Automático" / "Semi-automático".
 - "Automático": se a seta se encontrar em "A", está seleccionado "Automático" (consulte o parágrafo sobre as descrições individuais da função).
 - "Semi-automático": se a seta se encontrar em "M", está seleccionado "Semi-automático" (consulte o parágrafo sobre as descrições individuais da função).

- Ajustar: tempo de activação Canal 2 = HLK (Fig. 6d)
 - O tempo pode ser seleccionado entre 5 min. e 120 min.

- Se a seta se encontrar em , está seleccionado "Impulso breve", i. e.:
 - O detector reage apenas a movimentos e não é controlado pelo valor de luz.
 - Logo que o detector seja activado por movimento, o LED verde e o canal 2 são ligados por 5 seg. e desligados por 5 seg.

6 • AJUSTE POR TELECOMANDO

⚠ Nota: para poder usufruir do telecomando Mobil-PDI/MDI, o selector do modo de funcionamento tem de estar ajustado para "Auto" (Fig. 7). Se o selector estiver em "Auto" (Fig. 7) e ainda não tiverem sido introduzidos quaisquer parâmetros por telecomando, o aparelho funciona de acordo com o programa de fábrica predefinido.

Todas as entradas por telecomando ficam memorizadas. No caso de falha de energia os valores permanecem inalterados.

Com o telecomando Mobil-PDI/MDI (Fig. 7) pode efectuar os ajustes de forma confortável a partir do solo sem recorrer a uma escada nem a ferramenta. Para uma óptima recepção, ao programar direcione o telecomando para o detector de presença. Preste atenção ao facto de, no caso de radiação solar directa, o alcance padrão de aprox. 6 m poder ser altamente reduzido devido à quantidade de infravermelhos do sol.

Tecla	Descrição da função
	<p>Recepção do sinal:</p> <ul style="list-style-type: none"> ○ LED vermelho ou verde pisca durante 2 seg. → ○ sinal do telecomando foi entendido. ○ LED vermelho ou verde pisca 2 x brevemente. → ○ sinal do telecomando não foi entendido.
	<p>Bloquear o modo de programação</p> <p>Premindo este botão, o modo de programação é concluído. O detector reage agora automaticamente aos valores ajustados.</p> <p>Nota: no modo "Modo de programação bloqueado" só funcionam as teclas LIG ON/OFF e a tecla TESTE , as restantes estão bloqueadas.</p>
	<p>Abriu o modo de programação</p> <p>Premindo este botão, o modo de programação é aberto.</p> <ol style="list-style-type: none"> A iluminação está desligada. <ul style="list-style-type: none"> Premir a tecla , a iluminação muda entre LIGADO/DESIGADO. O LED vermelho e verde acende-se permanentemente, desde que o detector se encontre no modo de programação. A iluminação está ligada. <ul style="list-style-type: none"> Premir a tecla , a iluminação muda para DESLIGADO. O LED vermelho e verde acende-se permanentemente, desde que o detector se encontre no modo de programação. <p>Nota: se o modo de programação não for fechado através da tecla , o detector fecha automaticamente o modo de programação 10 min. depois do último acionamento de uma tecla. No modo de programação, o detector não reage a movimentos.</p>
	<p>Leitura da luz ambiente actual como valor de ligação/desconexão para a iluminação.</p> <ul style="list-style-type: none"> A área do valor de luz ambiente actual (entre 5 - 2000 Lux) pode ser lida como valor de ligação. Nota: prima enquanto o telecomando IR não está bloqueado. O piscar rápido do LEDs assinala que o valor de luz ambiente actual é demasiado elevado (> 2000 Lux) ou demasiado baixo (< 5 Lux), i. e. o valor de luz ambiente actual não pode ser lido. <p>2 possibilidades de leitura:</p> <ol style="list-style-type: none"> Ler os níveis de luz actual como valor de ligação (quando a iluminação está desligada) <p>Método de leitura: se o valor de luz ambiente desejado for atingido, prima enquanto o telecomando de infra-vermelho não está bloqueado.</p> <p>Confirmação do sinal recebido: iluminação LIGA/DESUGA e o LED vermelho pisca lentamente. Durante todo o processo de leitura o LED vermelho pisca lentamente. Quando o valor de ligação estiver lido, a iluminação fica LIGADA. Começa agora a leitura do valor de desconexão.</p> <p>Nota: as lâmpadas fluorescentes ligadas são ligadas durante 5 min. de cada vez, até que as lâmpadas fluorescentes atinjam a máxima intensidade luminosa.</p> <p>Quando o processo de leitura estiver correctamente concluído, a iluminação DESLIGA e o LED vermelho fica aceso.</p> Ler os níveis de luz actual como valor de desconexão (quando a iluminação está ligada) <p>Método de leitura: se os níveis de luz desejados forem atingidos, prima enquanto o telecomando de infra-vermelho não está bloqueado.</p> <p>Confirmação do sinal recebido: iluminação DESUGA/LIGA e o LED vermelho pisca lentamente.</p> <p>Durante todo o processo de leitura o LED vermelho pisca lentamente. Quando o valor de desconexão estiver lido, a iluminação fica DESLIGADA.</p> <p>Começa agora a leitura do valor de ligação.</p> <p>O tempo de leitura é de 10 seg. Quando o processo de leitura estiver concluído, a iluminação LIGA e o LED vermelho fica aceso.</p>
	<p>Acionar as teclas dos valores de luz LUX, o sinal é confirmado da seguinte forma:</p> <ol style="list-style-type: none"> A iluminação está DESLIGADA. <ul style="list-style-type: none"> Premir a tecla, a iluminação muda entre LIGADO/DESIGADO. O LED vermelho pisca durante 2 seg. A iluminação está LIGADA. <ul style="list-style-type: none"> Premir a tecla, a iluminação muda entre DESLIGADO/LIGADO. O LED vermelho pisca durante 2 seg.
	Valor de ligação fixo (100 Lux)
	Valor de ligação fixo (250 Lux)
	Valor de ligação fixo (400 Lux)
	Valor de ligação fixo (600 Lux)
	Valor de ligação fixo (800 Lux)
	Valor de ligação fixo (2000 Lux)
Teclado c1	<p>Acionar as teclas dos valores temporais e o teste para canal 1 = iluminação, o sinal é confirmado da seguinte forma:</p> <ol style="list-style-type: none"> A iluminação está DESLIGADA. <ul style="list-style-type: none"> Premir a tecla, a iluminação muda entre LIGADO/DESIGADO. O LED vermelho pisca durante 2 seg. A iluminação está LIGADA. <ul style="list-style-type: none"> Premir a tecla, a iluminação muda entre DESLIGADO/LIGADO. O LED vermelho pisca durante 2 seg.
	Impulso breve: o detector reage a movimentos assim como ao valor de luz ambiente predefinido. Logo que o detector for activado devido a movimento, o LED vermelho e a iluminação ligam-se durante 1 seg. e desligam-se depois durante 9 seg.
	tempo de retardamento fixo (1 Min.)
	tempo de retardamento fixo (2 Min.)
	tempo de retardamento fixo (5 Min.)
	tempo de retardamento fixo (10 Min.)
	tempo de retardamento fixo (15 Min.)

	Modo de teste: o valor de luz está desactivado. Logo que o detector seja activado por movimento, o LED vermelho pisca e a iluminação fica 1 seg. LIGADA, 2 seg. DESLIGADA.
	Iluminação ON/OFF Ao premir a iluminação pode ser ligada a qualquer momento, se a iluminação estiver desligada. Repetindo este processo, pode desligar-se a iluminação. (consulte o parágrafo sobre a descrição da função "Comando manual da luz").
Teclado c2	<p>Acionar as teclas dos valores temporais para o canal 2, o sinal é confirmado da seguinte forma:</p> <ol style="list-style-type: none"> A iluminação está desligada. <ul style="list-style-type: none"> Premir a tecla, a iluminação muda entre LIGADO/DESIGADO. O LED verde pisca durante 2 seg. A iluminação está ligada. <ul style="list-style-type: none"> Premir a tecla, a iluminação muda entre DESLIGADO/LIGADO. O LED verde pisca durante 2 seg.
	Canal 2 para comando HLK (contacto sem voltagem)
	Impulso breve: o detector reage apenas a movimentos e não é controlado pelo valor de luz. Logo que o detector for activado devido a movimento, o LED verde e o canal 2 ligam-se durante 5 seg. e desligam-se depois durante 5 seg.
	tempo de retardamento (1 Min.)
	tempo de retardamento (5 Min.)
	tempo de retardamento (15 Min.)
	tempo de retardamento (30 Min.)
	tempo de retardamento (60 Min.)
	<p>Reposição</p> <ul style="list-style-type: none"> Premindo , enquanto o telecomando de infra-vermelhos não está bloqueado, as informações na EEPROM são apagadas e o detector funciona de acordo com os ajustes do programa de fábrica. Premindo , enquanto o telecomando de infra-vermelhos está bloqueado, a iluminação e o contacto para HLK desligam-se e o detector fica no modo predefinido.
	<p>Mudar entre "Automático" e "Semi-automático"</p> <p>Para seleccionar entre "Automático" ou "Semi-automático", o telecomando de infra-vermelhos não pode estar bloqueado.</p> <p>Automático = premir a tecla, LED vermelho pisca durante aprox. 3 seg.</p> <p>Semi-automático = premir a tecla, LED verde pisca durante aprox. 3 seg.</p>

7 • MASTER - SLAVE

O PD 360i/24 é um aparelho Master. Para o alargamento da área abrangida podem ser ligados outros aparelhos Slave (máx. 10) no borne "P" do detector (fig. 5.3). O Master liga os consumidores ligados de acordo com os parâmetros definidos. Os aparelhos Slave servem apenas para detectar a presença e, por cada movimento detectado, enviam um impulso ao Master.

8 • CORES

A versão padrão existe em branco. A antepara da cobertura (fig. 8a) e o anel de design (fig. 8b) são removíveis e podem ser lacados de acordo com os desejos do cliente ou substituídos por um conjunto de coberturas prateadas (acessório).

9 • CONSELHOS PRÁTICOS

Avaria	Causa
A iluminação não liga ou desliga-se no caso de presença ou de escuridão	<ul style="list-style-type: none"> - valor de luz demasiado baixo - detector ajustado para semi-automático - a iluminação foi desligada manualmente - não há pessoas na área abrangida - obstáculo(s) perturba/m a detecção - tempo de inércia demasiado reduzido
A iluminação liga-se apesar de existir luminosidade suficiente no caso de presença	<ul style="list-style-type: none"> - valor de luz demasiado elevado - a iluminação foi ligada manualmente há pouco tempo - detector no modo de teste
A iluminação não desliga ou liga-se espontaneamente no caso de presença	<ul style="list-style-type: none"> - aguardar pelo tempo de inércia - perturbações térmicas na área abrangida: termoventilador, lâmpada incandescente/projector de halógeno, objectos em movimento (p. ex. cortinas em janelas abertas), carga (reles EVG) provocam interferências
Os bolões não funcionam	<ul style="list-style-type: none"> - o aparelho ainda se encontra na fase de arranque ou o bolão iluminado é utilizado sem a ligação de cabo zero - o bolão não foi colocado no borne "S"
A luz LIGA e DESLIGA constantemente na fase de aquecimento	<ul style="list-style-type: none"> - demasiada luz artificial no detector - aumentar o valor de luz ou mudar a localização do detector
O aparelho não reage	- verificar a tensão de rede

10 • GARANTIA ESYLUX

Os produtos da ESYLUX são cuidadosamente fabricados e verificados de acordo com as prescrições em vigor. O prazo de garantia orienta-se pelos regulamentos legais. A garantia só pode ser concedida, se o aparelho não for modificado for enviado, devidamente franqueado e embalado, juntamente com o talão de compra para a ESYLUX GmbH ou o respectivo distribuidor no seu país. Deverá acrescentar ao aparelho em reclamação uma breve descrição escrita da avaria. Se a reclamação for justificada e abrangida pela garantia, a ESYLUX GmbH procederá com a reparação ou substituição do aparelho dentro de um prazo adequado. Se a reclamação não for abrangida pela garantia (p. ex. expiração do prazo de garantia, defeitos não cobertos pela garantia), a ESYLUX GmbH tentará uma reparação do aparelho da forma mais económica. A garantia não abrange o desgaste natural, alterações devido às condições ambientais ou danos de transporte, bem como danos causados pela não observância das instruções de montagem ou de manutenção e/ou das prescrições e normas de instalação em vigor. Baterias, lâmpadas e acumuladores incluídos no fornecimento não são abrangidos pela garantia. A ESYLUX GmbH não se responsabiliza por danos indirectos, danos subsequentes ou danos financeiros.

• DADOS TÉCNICOS

TENSÃO DE REDE	230 V - 50 - 60 Hz
ÁREA ABRANGIDA	360°
ALCANCE	aprox. 8 m de diâmetro no caso de uma altura de montagem de aprox. 3 m
AJUSTES	mecânicos através do regulador de ajuste, electrónicos com telecomando de infravermelhos (acessório)
CANAL 1 = ILUMINAÇÃO	
POTÊNCIA	<p>230 V - 50 - 60 Hz, 2300 W/10 A (cos φ = 1), 1150 VA/5 A (cos φ = 0.5)</p> <p>EVG:</p> <p>30 x (1 x 18 W) 20 x (2 x 18 W) 25 x (1 x 36 W) 15 x (2 x 36 W) 20 x (1 x 58 W) 10 x (2 x 58 W)</p>
TEMPO DE RETARDAMENTO	impulso/aprox. 15 seg. - 30 min.
VALOR DE LUZ	5 - 2000 Lux
MEDIÇÃO DA LUZ	luz misturada
INTRODUÇÃO POR BOTÃO	sim
CANAL 2 = CONTACTO HLK	sem voltagem 230 V -/2A, 24 V =/2A

POTÊNCIA DE COMUTAÇÃO MÁXIMA	100 W/460 VA
TEMPO DE RETARDAMENTO	impulso/aprox. 5 min. - 120 min.
ENTRADA SLAVE	sim
TIPO DE PROTECÇÃO	IP 20 como versão UP IP 54 com tomada AP (acessório)
CLASSE DE PROTECÇÃO	II
CERTIFICADO DE HOMOLOGAÇÃO	TUV Sud
FAIXA DE TEMPERATURA OPERACIONAL	-25 °C ... +55 °C
CAIXA	poli-carbonato estabilizado contra UV
DIMENSÕES APROX.	<p>Versão UP: Ø 140 mm, altura 60 mm</p>
COR	branco, semelhante a RAL 9010

Reservadas as alterações técnicas e ópticas sem aviso prévio.

ESYLUX

ESYLUX GmbH

Postfach 1834, 22908 Ahrensburg/Germany

Internet: www.esylux.com

e-mail: info@esylux.com